

Ovala Pooler med 18 cm bred toppräls 1,37 m höga



Allmän information för Sea Shore Hybrid

6,10 x 3,70m 7,30 x 3,70m 7,95 x 4,60m

Läs igenom instruktionerna noga och försäkra dig om att du förstår dessa innan du planerar och sätter igång installationsarbetet. Normalt krävs inget bygglov för denna typ av pool. Se till att poolen inhägnas på föreskrivet sätt enligt allmänna normer.

Denna bruksanvisning täcker flera olika storlekar av pool. Gör klart för dig vilken storlek du ska bygga. Kontrollera specifikationerna och gör dig bekant med de olika delarna så att du verkligen förstår vad som är vad.

Sätt **ALDRIG** upp en pool när det blåser. Vindfånget är mycket större än du anar. Du kan förstöra mycket om en oastabiliserad pool faller samman eller flyger iväg.

Håll ordning på pooldelarna under bygget och låt inte detaljer ligga huller om buller på arbetsplatsen och var noga med att skruvar brickor inte "försvinner".

Tänk på att vissa kartonger är tunga och otympliga. Ta hjälp av annan person i stället för att lyfta och baxa runt på egen hand.

Att tänka på

Poolen **måste** stå i våg. Det får inte slå mer än 3 cm från sida till sida. Det är stora krafter som verkar när poolen är vattenfylld och skulle den "luta" för mycket, blir belastningen stor och kan orsaka stora skador.

Poolen ska stå på "ostörd" mark; dvs den får inte placeras på fyllnadsmassor och liknande. Om marken lutar på din plats ska du gräva vågrätt in i backen från poolens lägsta punkt. Den kommer alltså att stå på en hylla med fast mark som grund. Platsen får inte heller kunna utsättas för rinnande vatten i samband med skyfall. Du måste i så fall gräva "skyddsvallar" som leder bort ytligt rinnande vatten.

Jordfelsbrytare ska användas för all elektrisk utrustning i samband med en swimmingpool. Denna pool är inte avsedd för dykning eller annan våldsamt lek. Sätt upp de varningsdekaler som medföljer. Hästar, inte ens ponnyhästar, får bada i denna pool. Poolstegen kan gärna tas ut ur poolen när man inte badar.

Skulle oturen vara framme och du får ett hål i poolinern kan ett sådant hål lagas mycket lätt och permanent. Det svåra består i att hitta hålet. Den som kommer på en bra/smart metod i denna kan bli en förmögen man. Det finns vissa knep som florerar men något riktigt bra och enkelt känner vi inte till trots att vi varit i branschen i över 25 år. Men hål måste lagas. I annat fall kommer vatten att droppe för droppe söka sig ut mellan poolinern och stålväggen för att där med kapillärkraftens hjälp vandra långa sträckor; ibland metervis. Detta vatten är klorhaltigt (oftast) och därmed korrosivt/rostbildande.

Före montering av poolen

Kontrollera hur vinden blåser på din tomt. Om du har mest västanvind ska du placera skimmern i öster så att vinden blåser ytsmuts mot öster och bort mot skimmern, som tar hand om skräpet. Tänk också efter var du ska placera sandfilter och pump mm. Det kan behövas lite plats runt om dem i samband med tillsyn och service.

Swimmingpoolen måste stå på fast mark så att den inte kan "sätta sig" efter viss tid. Självklart får poolen inte heller ställas på förorenad mark (kemikalier mm) Vattensjuk mark måste dräneras om du funderar på att ha din pool på sådant ställe. Tänk på att poolen ska stå fritt även om den installeras i eller under trädäck. Se info längre fram. Undvik stora träd med grenar som kommer att hänga över poolen och utskjutande tak med regnvatten som rinner ner i swimmingpoolen. Luftledning (el) får inte hänga över poolområdet. Tänk på att alltid ha pooltäck fäst över poolen när den står oanvänd eller ni är bortresta mm. Drunkningsolyckor måste undvikas till varje pris.

Steg 1

Verktyg och material

- 1 Snöre för inmätning (ej elastiskt)
- 2 Räfsa
- 3 Lång spik (ca 12 cm)
- 4 12 st trästakar/stolpar (ca 45 cm) för utsättning av mått enligt anvisningar
- 5 Silvertape
- 6 Rak bräda för nivåskapande (se bilder) Radien + 15 cm)
- 7 Cementplattor ca. 5x30x30 cm – en per vertical – kolla ditt antal i anvisningarna
- 8 Klämmor för att hålla fast poollinern vid installationen
- 9 Vattenpass
- 10 Fogsvans
- 11 Skyffel
- 12 Skruvmejslar
- 13 Långt måttband
- 14 Hammare
- 15 Stamp för packning av underlag - padda - om sådan finns tillgänglig
- 16 Skruvnycklar (helst avsedda för tum)
- 17 Vass kniv eller rakblad
- 18 Filtpena i mörk färg
- 19 Laser (inte nödvändigt men underlättar mycket)
- 20 Två öppna nycklar (7/16") – eller skiftnycklar
- 21 Två öppna nycklar (9/16") – eller skiftnycklar
- 22 Bågfil
- 23 Studera packlistorna i kartongerna och gör klart för dig vad som är vad

Betongblock för sidovertikalema – ca 20x20x40 cm – Betong – ca 10-15 kg per vertikal
Pool 6,10 x 3,70 = 4 block Pool 7,30 x 3,70 = 6 block Pool 9,10 x 4,60 = 8 block

OBS!

Till **Sea Shore Hybrid 1,37m oval pool** rekommenderar vi att ni ej använder frigolit/cellplast utan endast bottenmatta.

Frigolit/cellplast kan endast användas om den läggs **inne i poolen**.

Tänk på att vattendjupet minskar med frigolitens höjd (ca 5 cm) om du väljer detta sätt.

Att sätta hela poolen ovanpå frigolit går ej pga poolens konstruktion.

Denna information kan behövas om du ska titta i den amerikanska leverantörens packlista eller manual.

Svensk storlek	Amerikansk storlek
----------------	--------------------

1,37m hög	54" inch
-----------	----------

6,10 m x 3,70 m	20' x 12' feet
-----------------	----------------

7,30 m x 3,70 m	24' x 12' feet
-----------------	----------------

7,95 m x 4,60 m	26' x 15' feet
-----------------	----------------

Alla mått i denna skiss är i cm

Skiss för pool 6, 10m x 3,70m

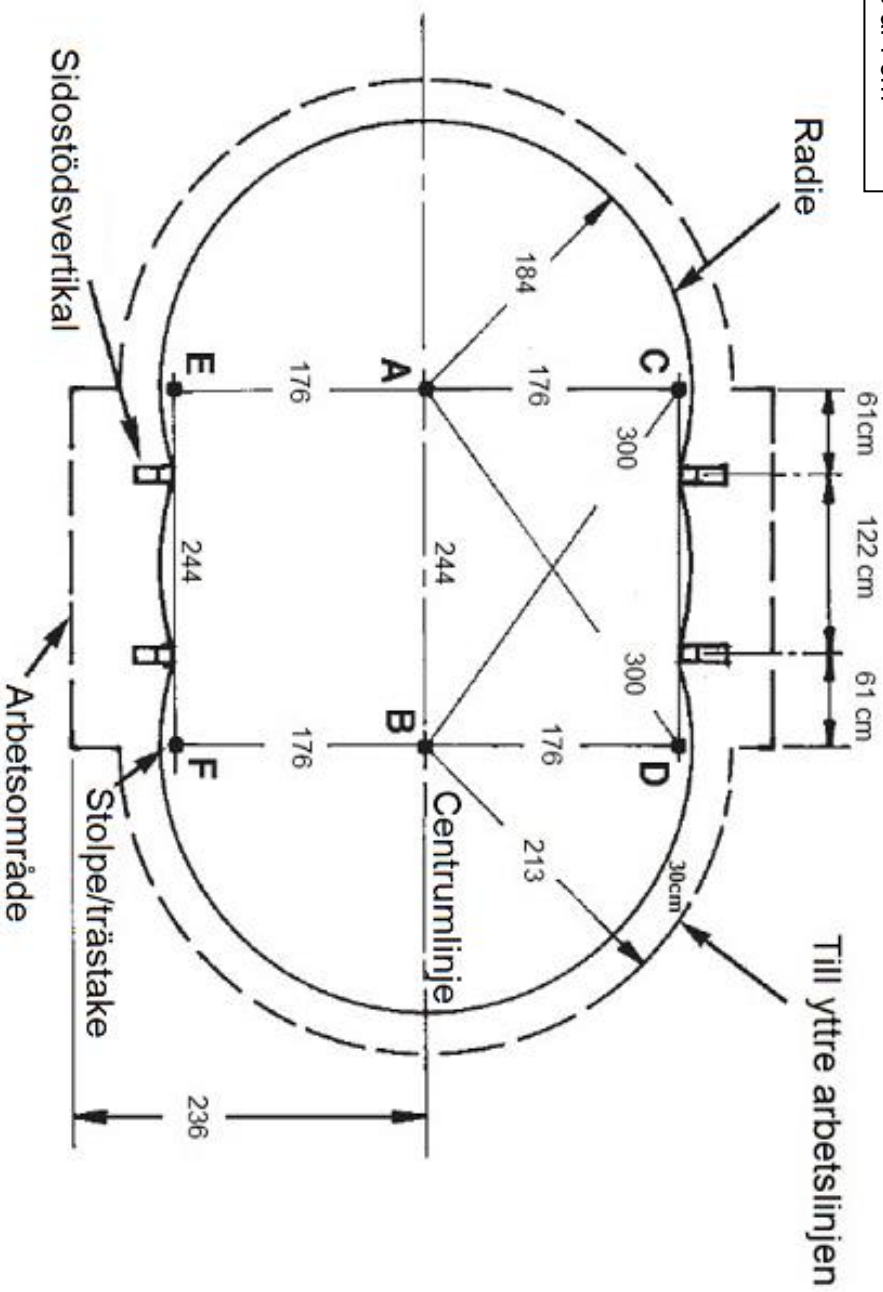

Alla mått i denna skiss är i cm

Skiss för pool 7,30m x 3,70m

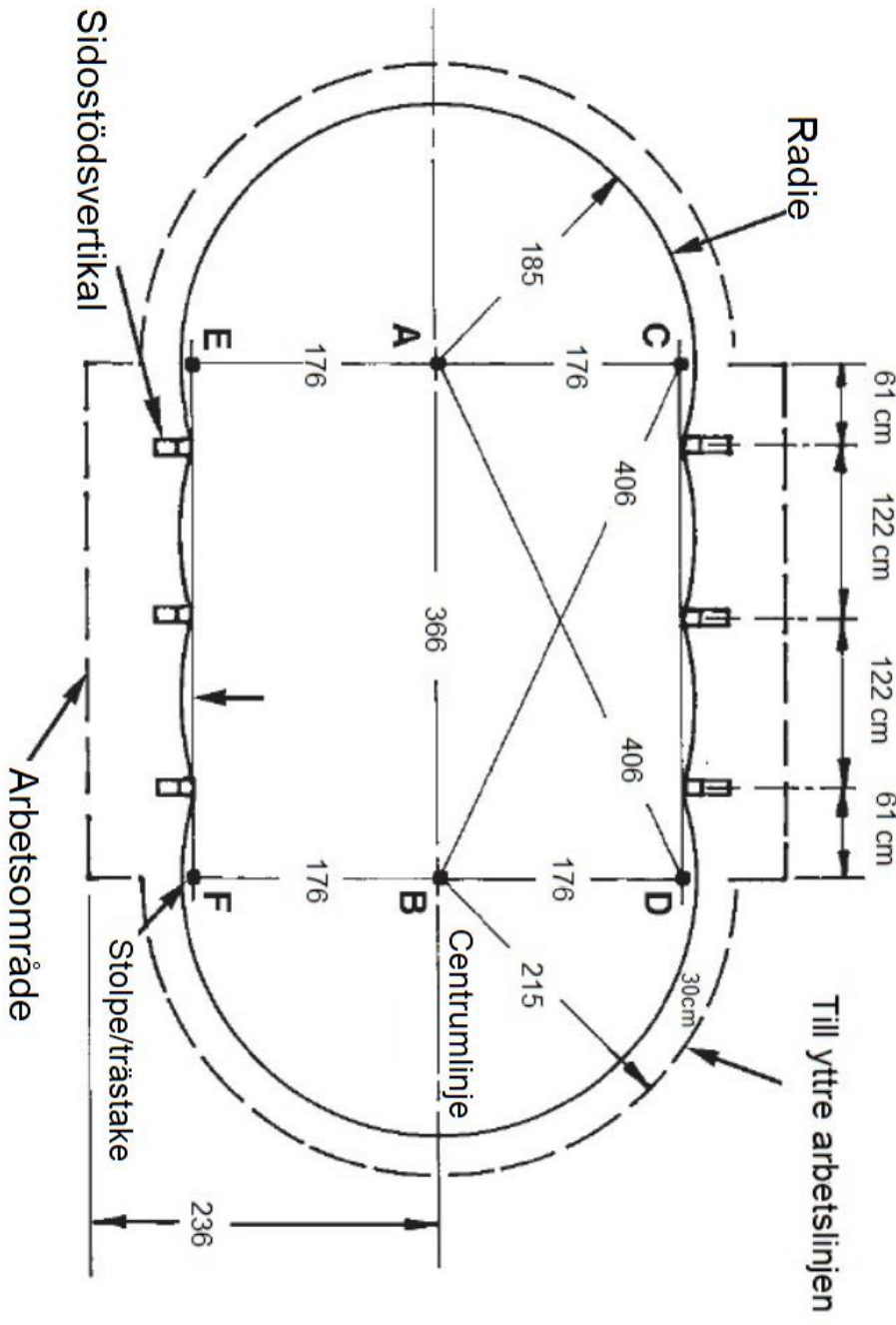

Skiss för pool 7,95m x 4,60m

Alla mått i denna skiss är i cm

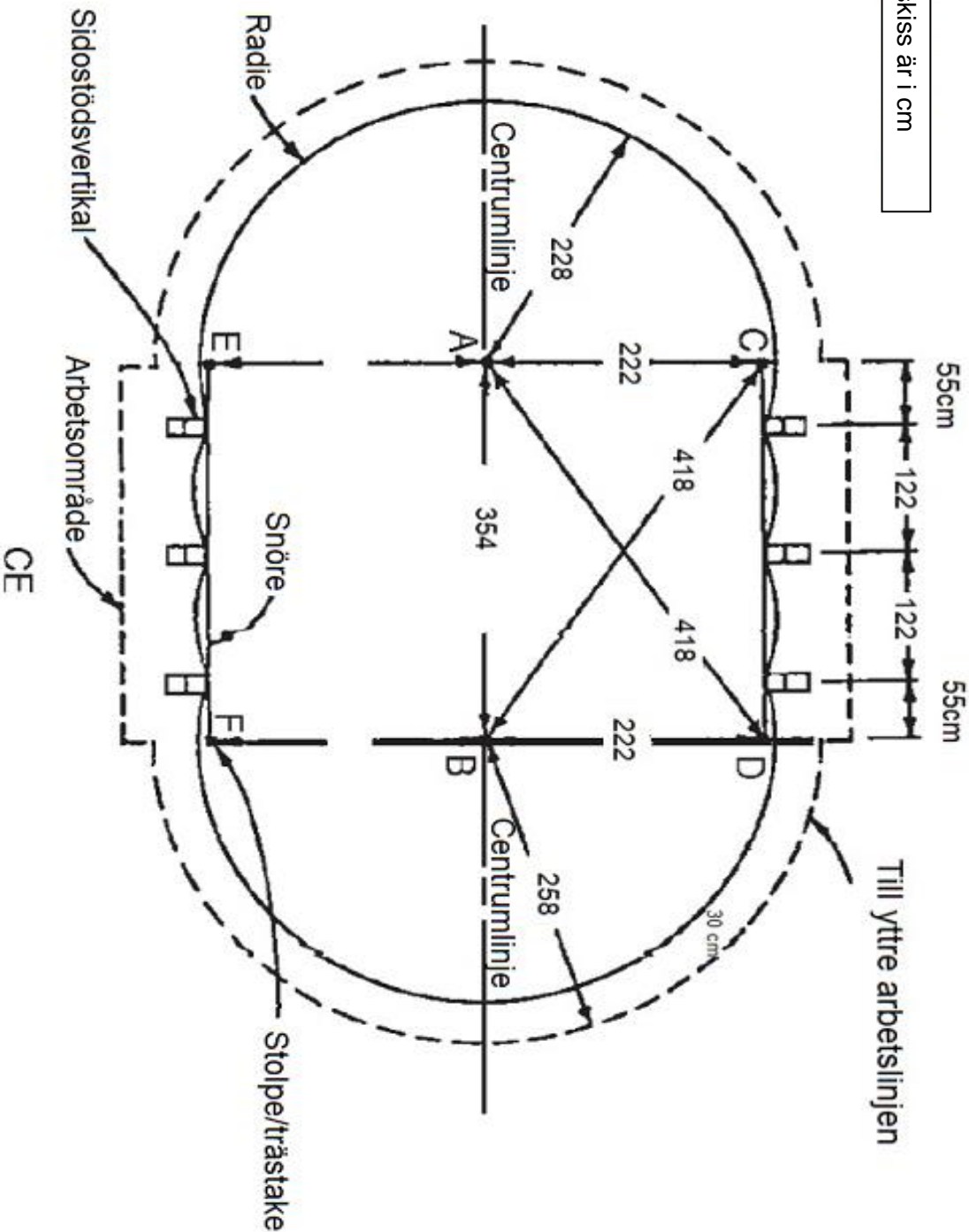

Steg 2

Grundarbetet underlättas naturligtvis om man har tillgång till yrkesmässig assistans med laserutrustning etc. Arbetet kan dock göras som ett "gör det själv projekt". – Börja i den lägsta punkten och håll sedan denna nivå vågrätt över hela poolens bottenyta. Marken ska hela tiden vara **fast** och aldrig bestå av mjuka fyllnadsmassor. Ta bort rötter, stenar och annat skräp och när arbetet är klart ska ytan från sida till sida inte "slå" på mer än +/-3 cm. Vi kan inte nog understryka att detta arbete måste göras korrekt. Det går inte att justera i efterhand och poolens stadga påverkas negativt.

Steg 3

Trästakar och snören

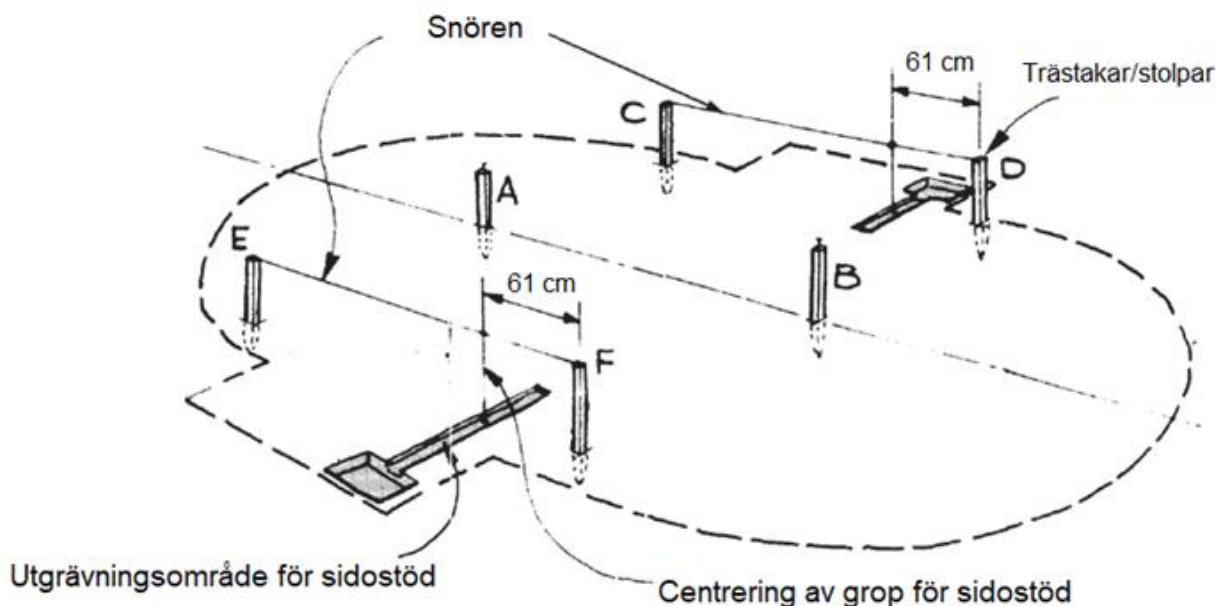

Med "måttstolparna" C D E F som utgångspunkt går nu arbetet vidare. Fäst lina mellan C och D och sedan mellan E och F. Mät ut och markera var centrum i de två första sidostödsgröparna ska ligga. En grop på vardera poolsida (mitt emot varandra). Se bild. Nästa par sidostödsgröpar grävs med 122 cm (48") centrumavstånd. Avstånd från stolpe D och fram till första gropens centrum är 61 cm (24"). Samma sak gäller för stolpe F.

Grävning av grop för sidostöd

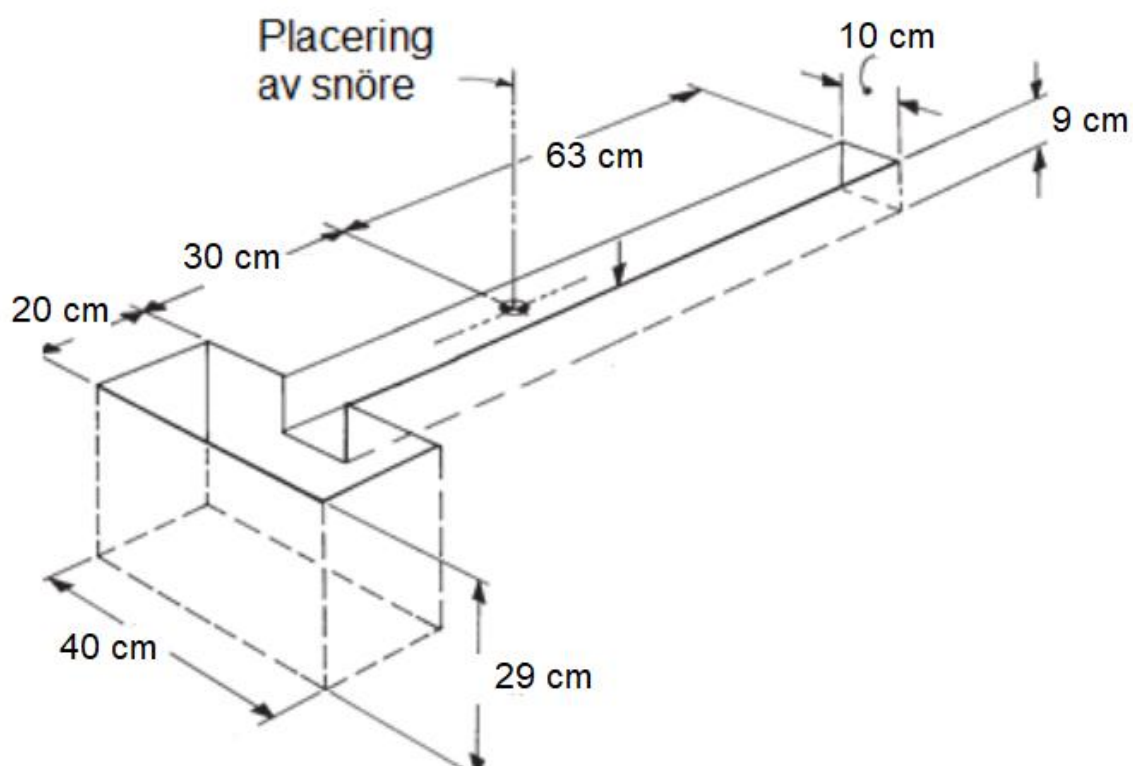

Gräv försiktigt ut gropar i enlighet med måtten i bilden ovan. Gräv på ett sådant sätt att kanterna och botten förblir fasta/hårda. Du ska undvika att gräva med tanke på senare utfyllnad för att komma i nivå. Sådan minimal utfyllnad kan först ske i samband med slutinvägningen för att erhålla en vågrät nivå på stöden som vilar på cementblocken utanför poolväggen.

Steg 5

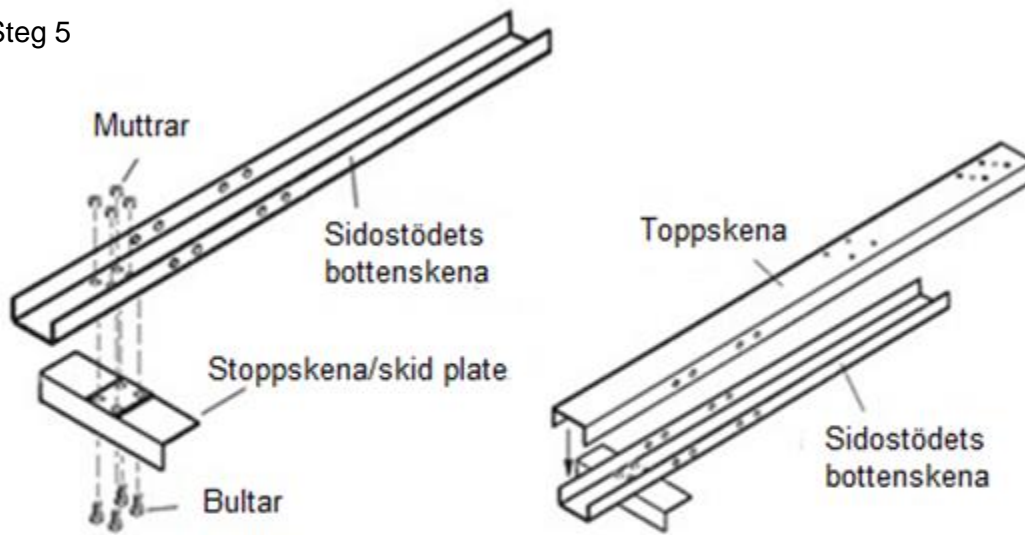

Se bild och montera stoppskenan (skid plate) i sidostödets bottenskena. Detta stopp tar spjårn mot betongblockens insida

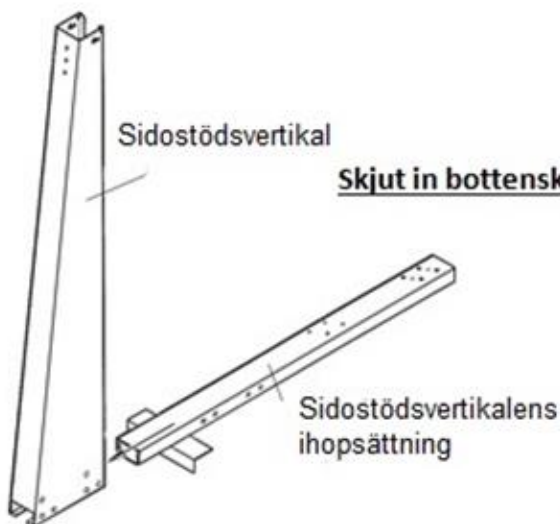

Skjut in bottenskenan i vertikalen tills 4 hål kommer i linje och skruva fast

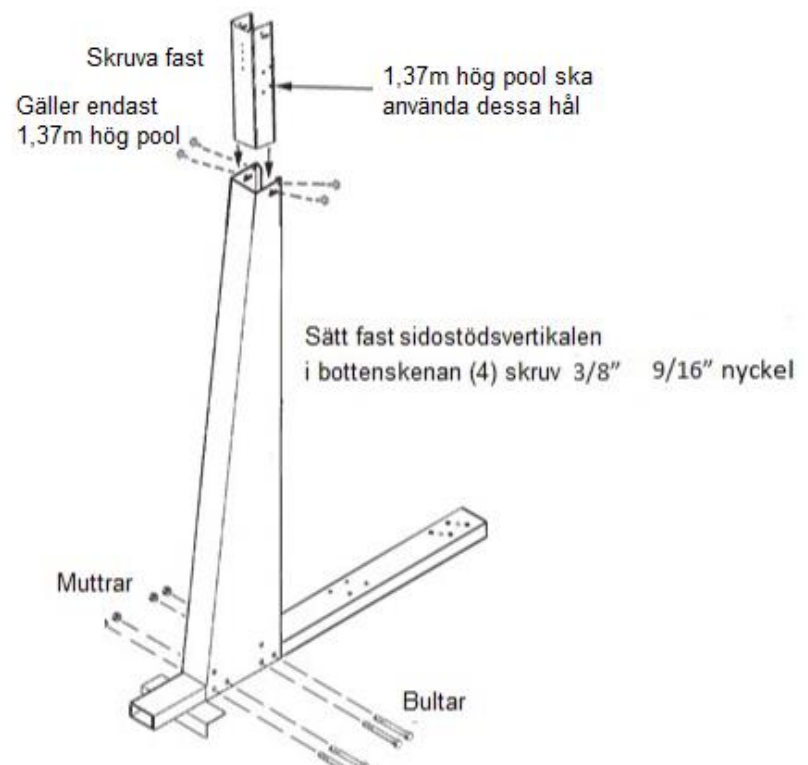

Steg 6

Lägg ner betongblock

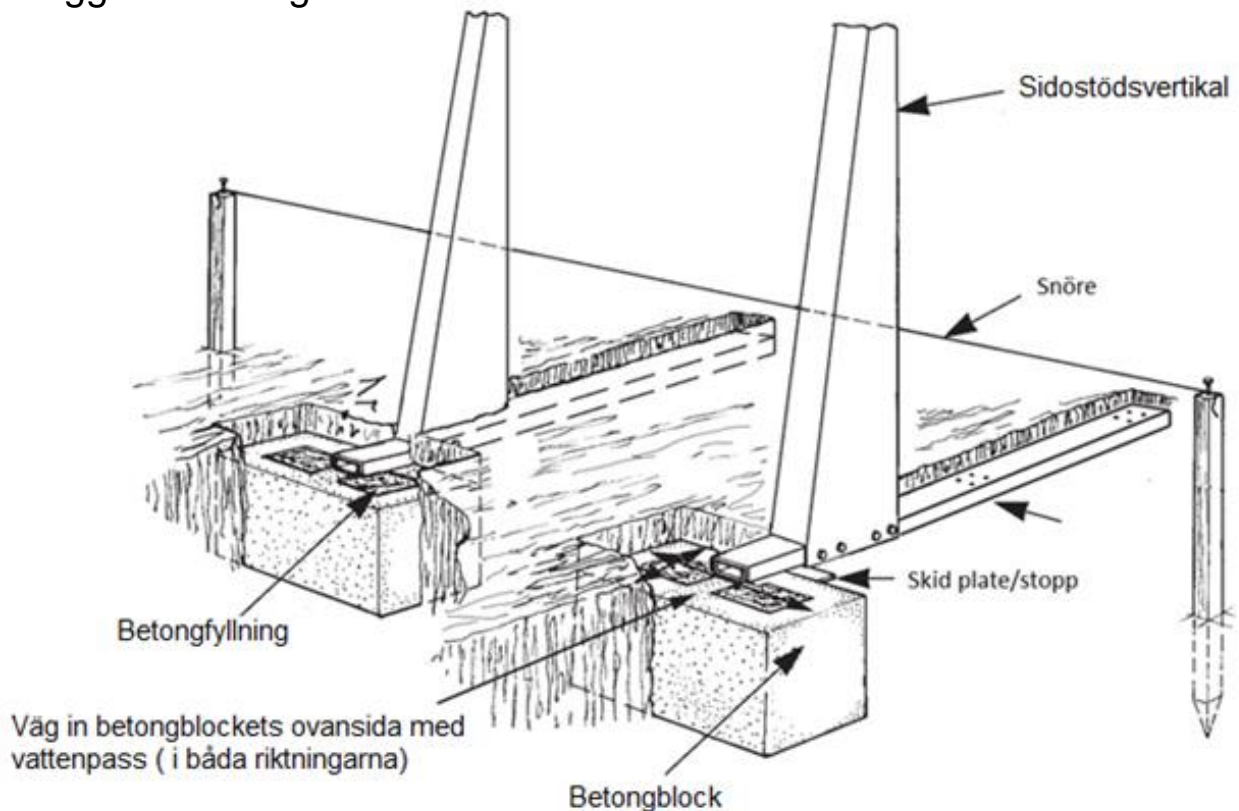

Betongblock

Placera betongblocken som bilden visar och se till att deras ovansidor verkligen kommer i våg. Det kan bli aktuellt att fylla i material (eller gräva ur) i botten på gropar men om du grävt ut groparna på korrekt sätt så kommer denna slutjustering att bli minimal. Nivåkontroll ska naturligtvis även ske gentemot poolens motsatta sida. Din swimmingpool får inte slå mer än ca 3 cm från sida till sida (gäller även långsidorna).

Detta arbete med nivåjustering är det svåraste i hela monteringsarbetet men måste utföras till punkt och pricka för att du ska bli nöjd med slutresultatet av ditt poolbygge. Sätt nu de färdigmonterade sidostödsvertikalerna i sina gropar och placera stoppen/skid plate så att det tar spjörn mot betongblocken. – Se nu till att sidostödets vågräta markstöd verkligen kommer i våg.

Bilden visar ihåliga betongblock. Naturligtvis är det lika bra med solida betongblock.

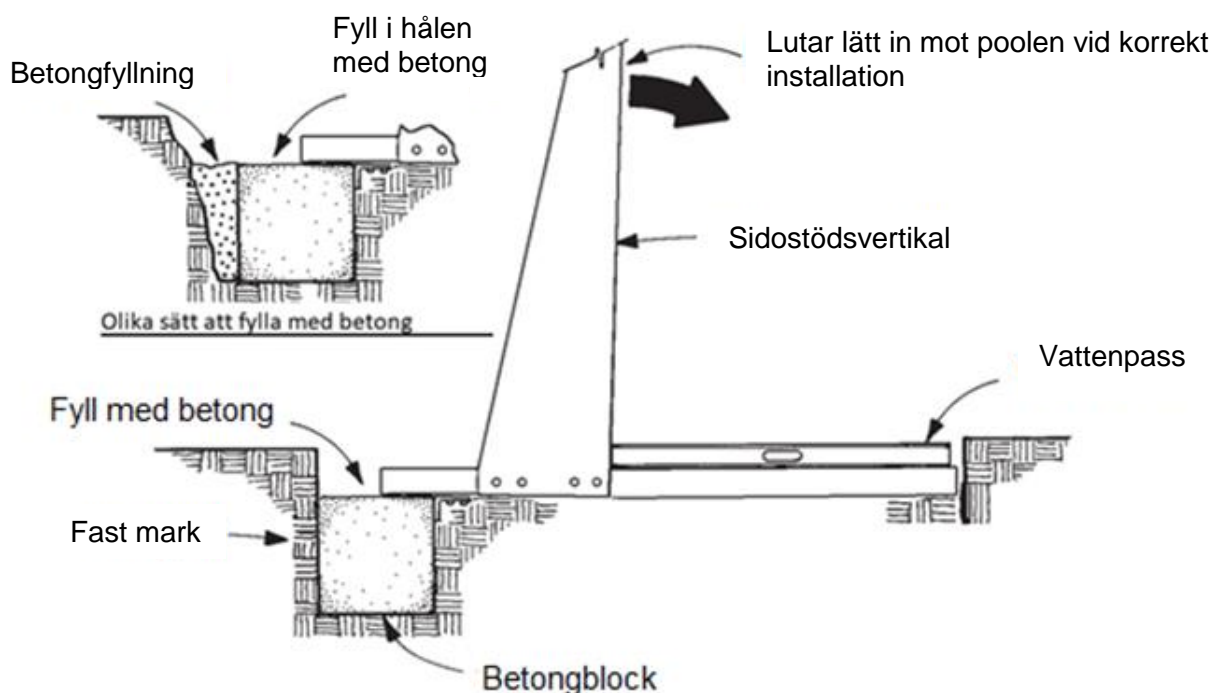

Justera sidostödets markstöd med vattenpass som bilden visar. När du är i våg ska du observera att det vertikala sidostödet lutar något inåt mot poolens mitt. Detta är en del i konstruktionstänkandet och gör att poolväggen kommer i rätt läge när vattenmassan i poolen trycker mot utsidorna. De vertikala stöden kommer då under press att stå i rätt position.

När du studerar konstruktionen förstår du säkert att betongblocken **MÅSTE** ligga helt fast i sina gropar. Pressen utåt är mycket stor och betongblocken får inte röra sig. Därför rekommenderar vi att du håller betong i marken bakom blocken och även vid sidorna. Det är nästan omöjligt att skapa en helt fast vägg i de grävda groparna och gjutningen löser detta problem. Normalt har ovala pooler yttre stöttor/strävor som håller emot vattentrycket utåt i poolsidorna. Här ska stoppet (skid plate) ensamt ta upp denna press med hjälp av betongblock.

Steg 8

Gräv för att göra plats för nerhållningsplåtar

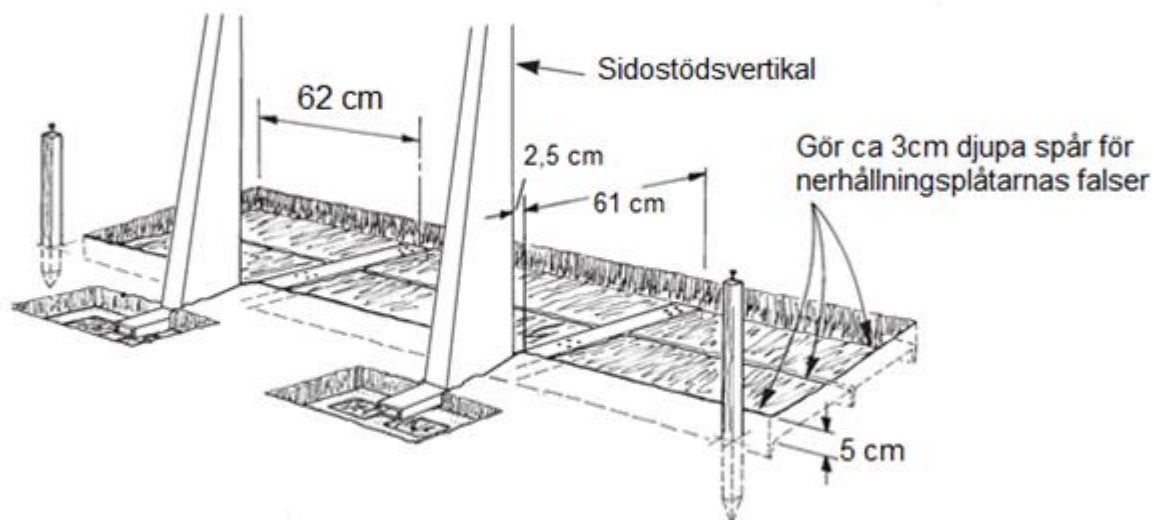

Gräv ut ett dike som bilden visar för att göra plats för nerhållningsplåtarna (4 st) och skruva fast dem i sidostödets markstöd **efter** det att du med en stor skruvmejsel eller liknande verktyg dragit upp "diken" ca 3 cm djupa som tar emot nerhållningsplåtarnas nedåtriktade kanter.

Steg 9

Montera nerhållningsplåtar

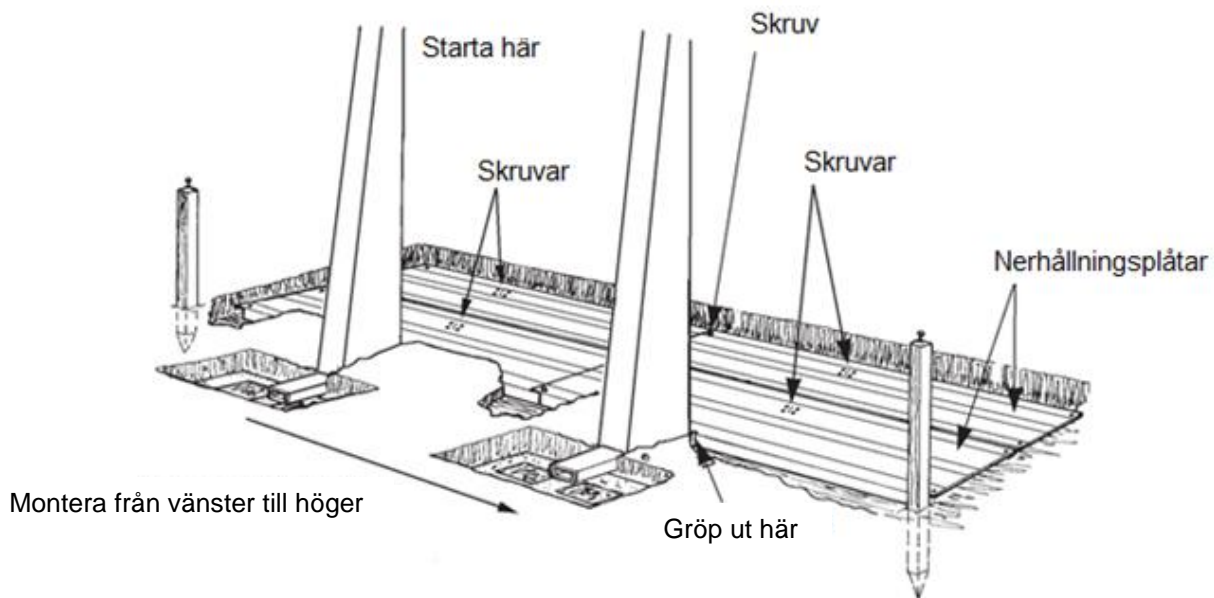

Sopa undan sand och smuts från sidostödets markskenor och montera 4 st nerhållningsplåtar. Gröp ur en skåra (ca 3 cm) i marken för att ta emot de nedåtriktade flänsarna. Se till att plåtarna kommer att ligga stadigt mot marken så att de inte kan svikta när vattenmassan trycker ner dem mot marken. Dra skruvarna ordentligt utan att överdra. Se bild.

Fastsättning av fixeringsplatta

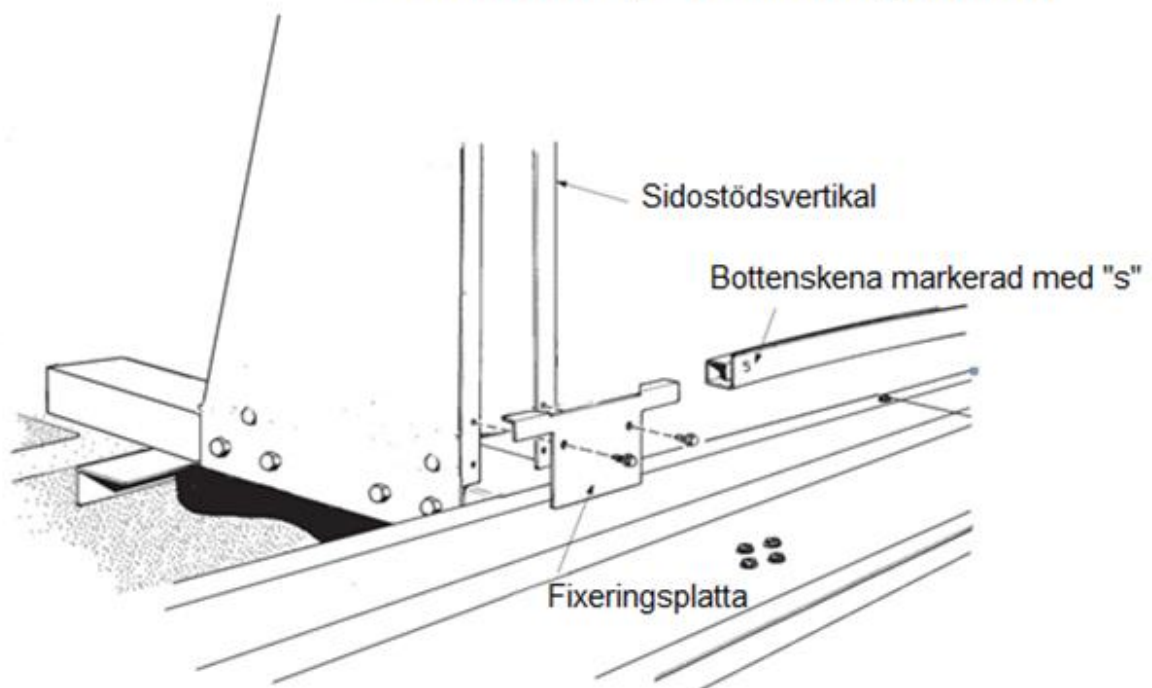

Sätt samman de bottenskenor (bottom rails) som ska sitta **mellan** poolsidans sidostödsvertikaler i fixeringsplattorna (locators) och skruva fast plattan mot det vertikala sidostödet med två skruvar. Se bild.

Bottenskenorna är markerade med "S" och ska sitta med springan uppåt.

OBS – sätt fixeringsplattan i de två **övre** hålen i det vertikala sidostödet och bocka öronen lite utåt mot poolens utsida – se bild- för korrekt ta emot bottenskenan



Installera bottenskenor

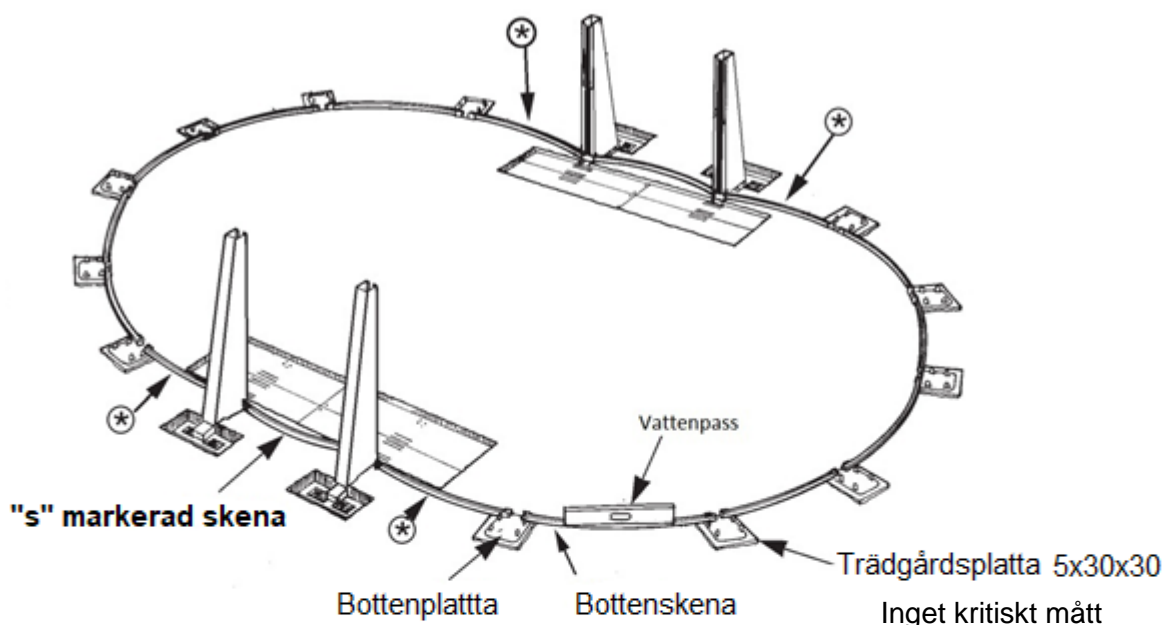

Studera bilden noga och gör klart för dig hur bottenskenor och bottenplattor mm ska sitta/ligga. Sortera ut de skenor som i bilden markeras med (*). Det finns bara 4 stycken skenor av denna sort och benämns i USA-manualer "transition rails". På svenska skulle det kanske motsvara övergångsskenor. Dessa fyra bottenrälsskenor sitter i den ovala poolens "hörn"; dvs i övergången mellan poolens långsida och ingången respektive utgången av kurvan. Dessa övergångsskenor är böjda på ett speciellt sätt men kan lätt förväxlas med de normal skenor som ligger i poolens kurvor. Övergångsskenorna är markerade **12** för 3,70 m breda pooler och med **15** för 4,60 m. Bottenskenor markerade med **S** ska sitta **mellan** de vertikala sidostöden.

Cementplattor

Det är inte nödvändigt, men vi rekommenderar att man under varje bottenplatta lägger en liten trädgårdsplatta i storlek ca.30x30 cm. Detta stärker konstruktionen. Dock är trycket på bottenplattorna inte stort och man kan klara sig utan trädgårdsplattor

Efter det att alla trädgårdsplattor kommit på plats är det dags att åter igen kolla nivåerna. Tänk på att konstruktionen inte får slå mer än 3 cm från sida till sida i höjd. Bottenplattorna ska stå någorlunda centralt på trädgårdsplattorna – det inte något kritiskt mått.

Installation av poolvägg

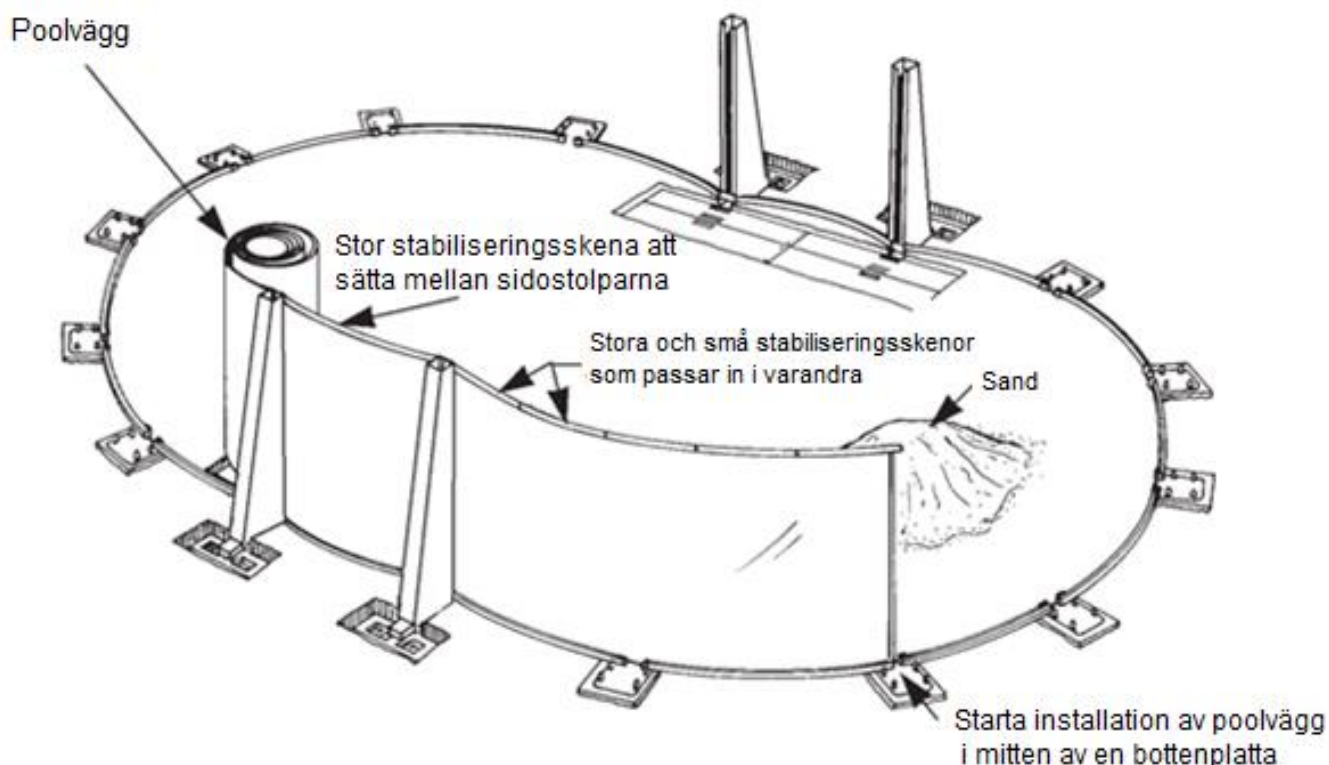

Nu är det dags att borsta tänderna och samla ihop 3, 4 eller kanske 5 nyktra personer som kan hjälpa till att sätta poolväggen på plats och fylla swimmingpoolen med vatten. Det kommer att krävas ett 8 – 10 timmars-pass. Det får inte blåsa vid detta arbete. Vindfånget är mycket stort och väggen är otymplig att hantera i detta skede.

Använd ett par spånskivor eller liknande att ställa poolväggen på för att fördela vikten jämnt. Väggen är tung och ska inte släpas i sand och orsaka stora gropar vid hanterandet. Ställ den öppnade kartongen på skivan och skär itu kartongen nära botten och lyft av "kartonghatten". Grova handskar kan vara bra att ha eftersom poolväggen har vassa kanter.

Bestäm var skimmern ska sitta och börja isättandet av poolväggen med hänsyn till detta. Notera att skimmerurtaget i poolväggen sitter innerst i den hoprullade väggen. Starta genom att sätta poolväggens slut mitt i en bottenplatta. På så sätt kommer poolväggens förslutning att döljas bakom en vertikal när jobbet är klart. OBS ej sidostödsvertikalen.

Rulla ut ca 2 till 3 meter poolvägg åt gången och sänk ner i bottenkenorna efter hand samtidigt som stabiliseringskenor placeras på väggens ovansida. Stick in (eller tryck ner) de grövre stabiliseringskenorna de mindre. Överlappningen / insticket blir ca 15 cm. Fixera skenorna mot poolväggen med silvertape (mellan vertikalernas toppplattor).

Detta är inte den slutliga installationen av stabiliseringskenorna. De ska bara tillfälligt staga upp ovan delen av poolväggen under installationen och den senare vattenpåfyllningen.

Glöm inte att ha tillräckligt med sand inne i poolen innan väggen sätts på plats. Sanden ska användas för att täcka över nerhållningsplåtarna och eventuellt bilda övergång mot poolväggens insida (om man inte valt att använda färdiga poolvallar – konkav fris. Vår artikel nr 15-1800).

Steg 13 Poolväggförslutning

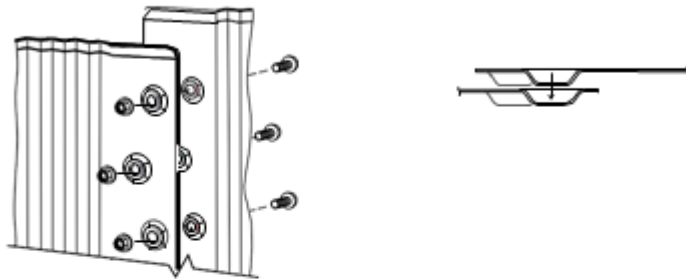

Bilderna talar för sig själva. Om väggen inte passar exakt i hålen ska justering ske genom att man ändrar positionerna i flera bottenplattor (inte bara i någon enstaka). Bulthuvuden ska vätta inåt poolens vattensida. Fäst först skruvarna löst tills förbandet sitter rätt. Spänn därefter ner bultarna och muttrarna. Överspänn inte. Bysmeden är ingen lämplig medhjälpare här. Täck bultskallarna med silvertape eller liknande.

Notera att vissa pooler har en annan konstruktion i samband med förslutningen; en låsskena. När du ser en sådan variant förstår du med en gång hur den ska hanteras, ungefär som du förstår hur en ölburk ska öppnas – där ringen sitter.

Installation av vertikaler – inte sidostödsvertikaler

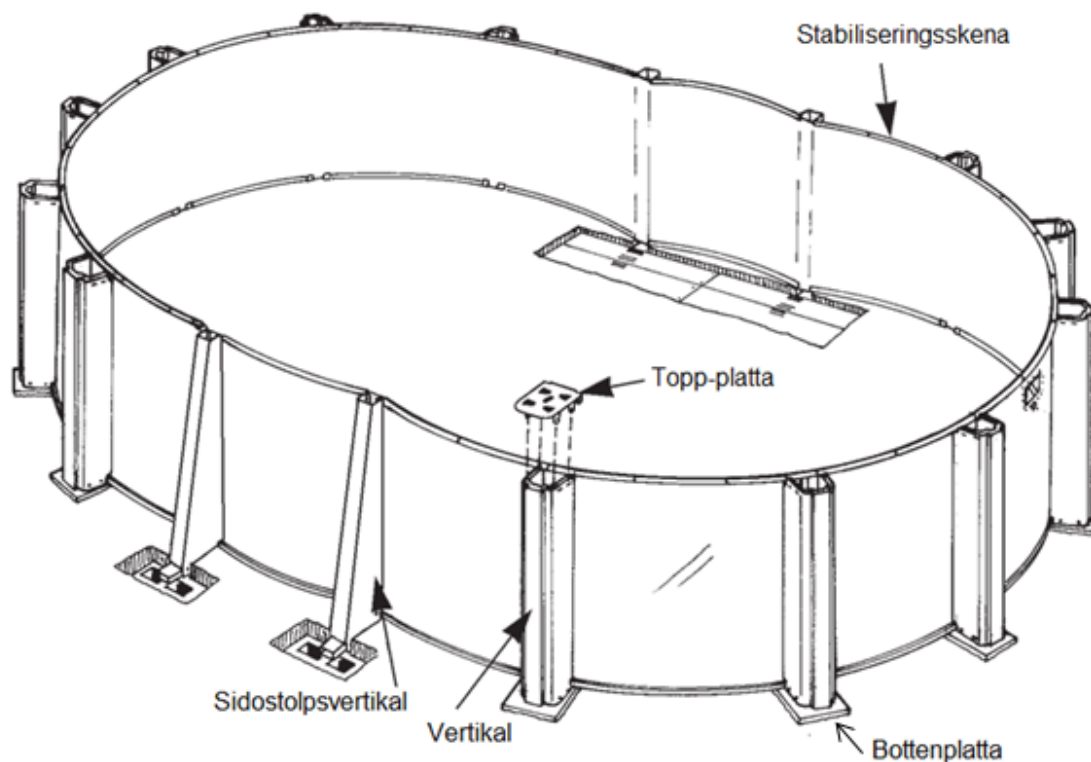

Studera "Parts List" som finns i kartong med ordinarie vertikaler och gör dig bekant med dem. Börja med att skruva fast vertikaler i bottenplattorna. Håll vertikalen mot poolväggen och tryck ner toppplattan (Vertical end cap) in över väggen och sätt fast vertikalen i toppplattan.. Det finns flera olika håltagningar i plattorna. Botten- och toppplattorna är i stål och är i **samma** utförande; dvs de ser likadana ut.

Gör klart för dig vilka hål som gäller din pool och markera dessa hål med märkpenna. Jämför med den breda topprällens uttag för skruvar.

Ovanstående beskrivning gäller självfallet inte de sidostödsvertikaler som håller poolvägg längs långsidorna

Placering av bottenskenor i bottenplatta

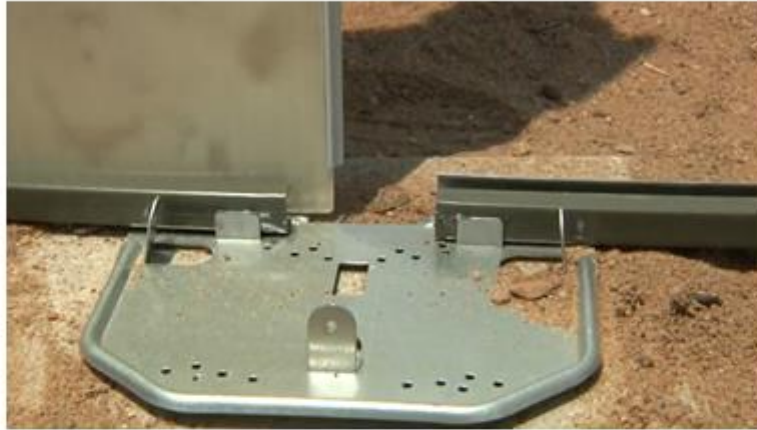

Notera att skenorna ej förs samman helt. Detta skapar möjlighet att justera poolväggen vid slutmonteringen i skruvförbandet där poolväggen slutar.

Notera att toppplattor och bottenplattor (bild nr 7) är likadana; de passar alltså såväl uppe som nere. Det finns ett flertal olika versioner beroende på vilken pool det gäller och du ska noga studera dem och göra klart för dig vilka förstansade hål i plattan som gäller i ditt fall. Markera de hål i toppplattan, som kommer att bli aktuella i ditt fall när du senare ska sätta fast den breda avslutande topprälsen i topp-plattorna (färgpenna el. likn). Här används fyra skruvar (# 10x1/2") per platta.

Jämför med hål i topprälsen – två i varje räls.

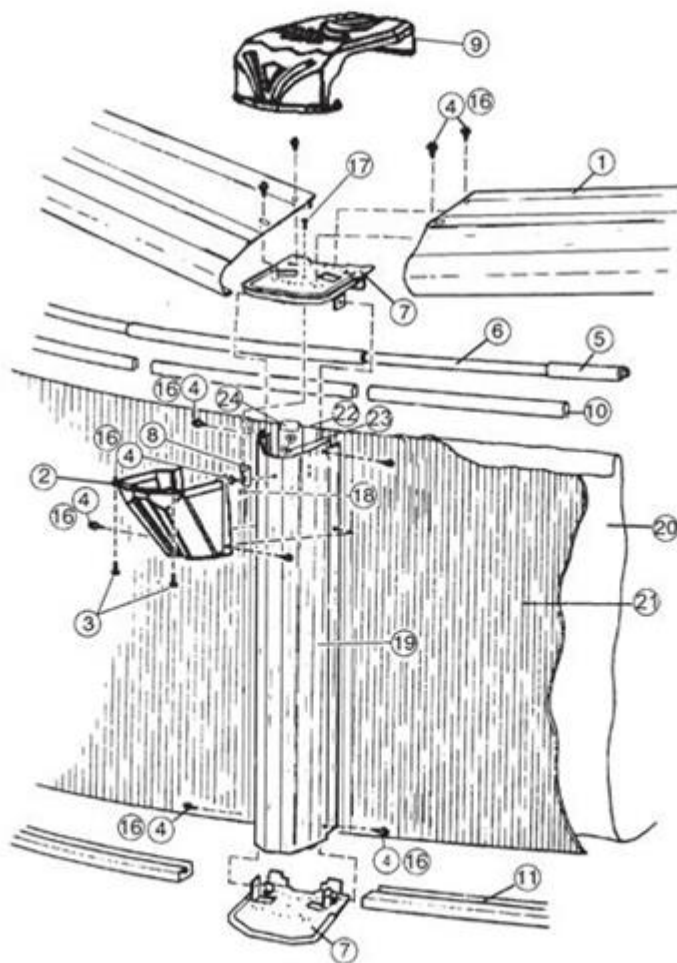

Kontrollera poolens radie mm

Fyll igen alla utvändiga gropar mm. Täck nerhållningsplåtarna med sand (om det inte gjorts tidigare). Sprid ut ca 8 cm sand över poolen bottenyta och jämna av. Padda, stampa, strila vatten mm för att få en fast jämn yta inne i poolen. Stenmjöl kan användas här. Kontrollera nivån på poolväggen. Rätta till vid behov men tänk på att **aldrig** fylla i för att höja. I stället ska sänkning ske genom att jord tas bort under de aktuella bottenplattorna.

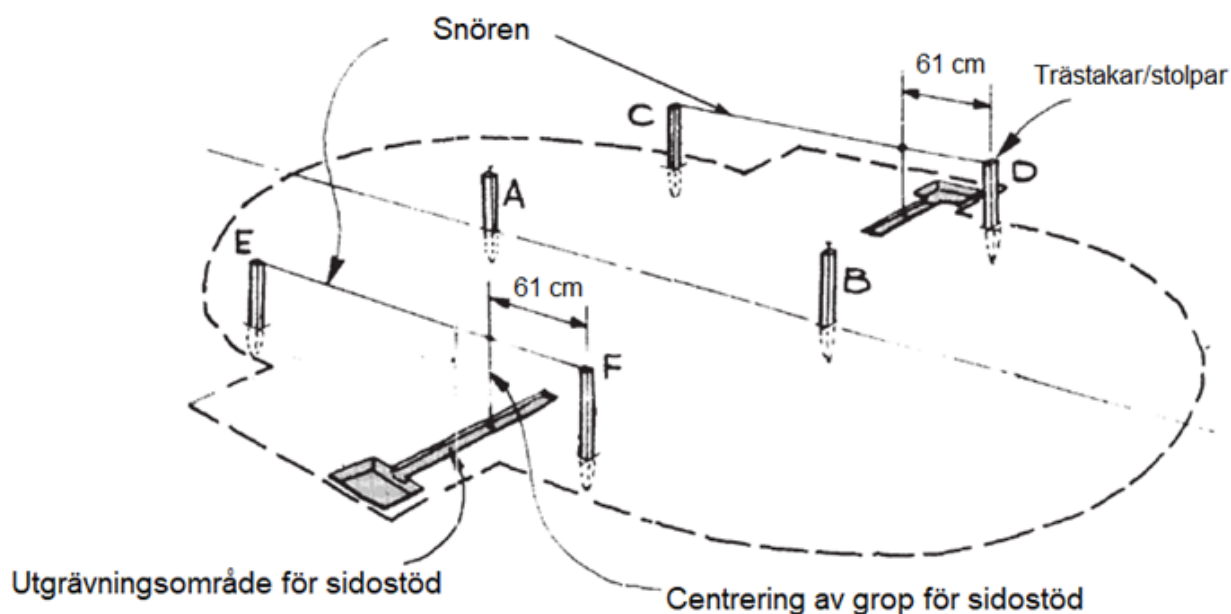

Använd mätstolpe A för att kontrollera måtten i poolen. Måtten ska vara lika för motsvarande sidopunkter. Om du gjort rätt i tidigare del av installationen borde inga stora avvikelser förekomma här. Toleranserna är inte som i en rymdraket men bör ligga inom några enstaka centimetrar. Montera stabiliseringsskenor, topp-plattor, vertikaler och topprälsen inkl topp-lock. Poolen är nu stabil och isättning av pool-linern kan ta sin början.

Steg 19

Skapa sandvall eller poolvall

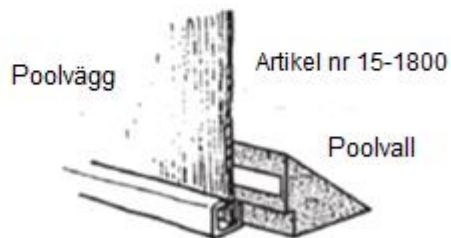
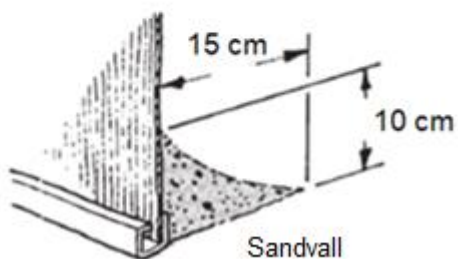

Övergången från poolens botten mot poolväggen ska jämnas ut genom en sandvall eller genom att lägga en poolvall mot väggen. Utan denna utjämning skulle poolinern bilda ett skarpt veck och lättare kunna skadas när poolen rör sig i samband med badandet.

Sandvallen skapas lätt med hjälp av en tillskuren pappskiva och fuktig sand. Det kan liknas vid ett kittat fönster. Vallen ska vara ca 10 cm hög. Se bilderna ovan.

Lägg ut poollinern på en gräsmatta när solen skiner och då det är varmt ute.

Efter det att linern legat i solen och blivit mjuk och hanterlig, placeras den i poolen som bild visar. Poolen ska i detta läge vara "provisoriskt slutmonterad" – dvs den ska sina topp-plattor, vertikaler (inklusive sidostödsvertikaler), stabiliseringskenor, topprässektioner och topplock monterade. Se bild. Poolen är i detta läge stabil nog för att ta emot linern, som kommer att hänga ut över poolens sidor i samband med centreringen. Ju noggrannare du är med centreringen, desto mindre veck och rynkor kommer du att få när swimmingpoolen blivit vattenfylld. Här kan klämmor komma till användning för att hålla linern på plats i toppräsen.

Låt linern hänga ner mot poolens botten medan du (plus några till) från sidorna centrerar med hjälp av bottensömmen som följer poolens ovala form. Linern ska i detta läge bara nudda botten och hänga ut över poolens utsida. Bottensömmen ska hänga liksidigt i poolen och följa långsidor och kurvor. Linern är svetsad som en konservburk med botten och vägg. Bottensömmen har poolens mått och bilden visar hur man avgör när linern sitter rätt. Se till att liners vertikala söm inte kommer mitt i skimmerurtag eller i vattenreturen.

Installera liner



Klämma

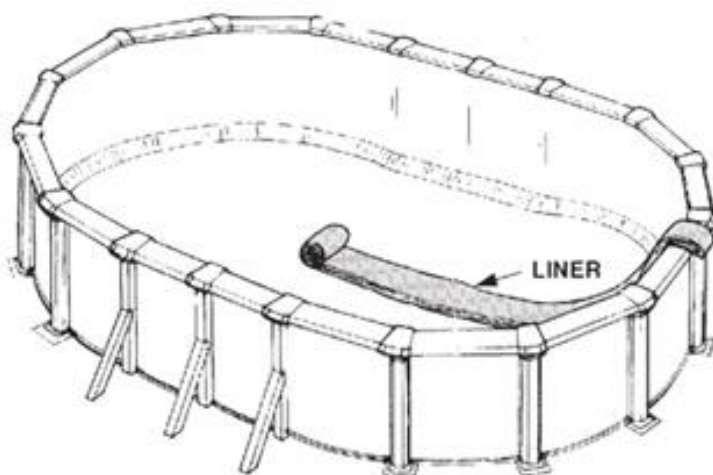
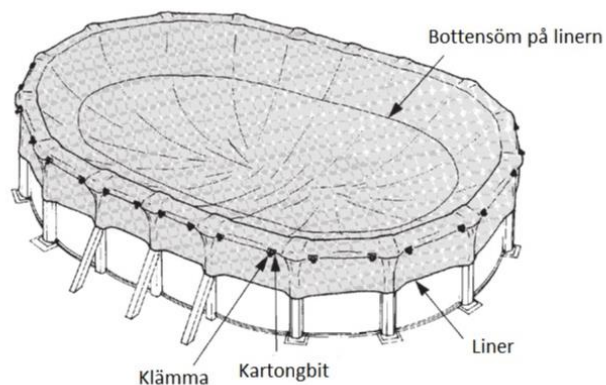

Fyll poolen

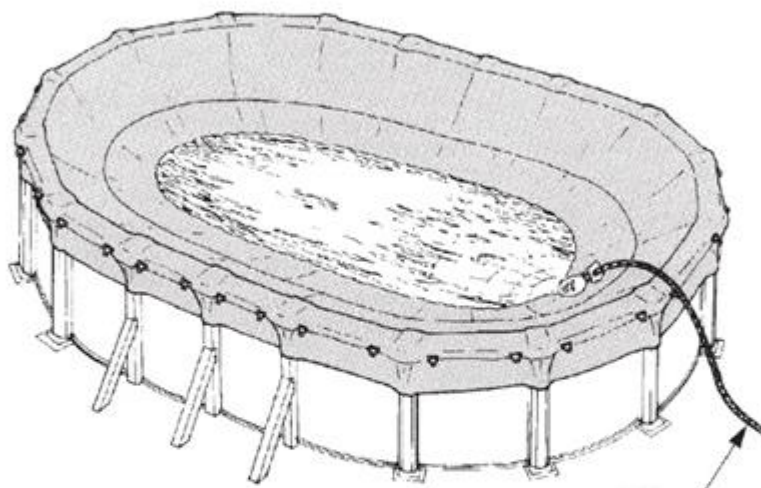

Trädgårdsslang.
Munstycket på slangen är täckt med en socka

När linern (ibland långt om länge) kommit på plats är det dags att fylla vatten i poolen. Titta på bilden så kommer du att förstå hur detta går till. Linern hålls fasts i poolens ovankant med klämmor av något slag. Sätt wellpapp eller något liknande mellan klämmornas vassa kanter så att linern inte kan ta skada vid hanterandet. Klämmorna kommer att behöva flyttas flera gånger under påfyllnadsprocessen.

Teipa fast en socka över trädgårdsslangens pip

Steg 23

FORTSÄTT FYLLA VATTEN I POOLEN

Justera linern så att den ligger jämnt hela vägen runt poolen. När den är ordentligt installerad kommer botten sömmen att ligga ungefär i mitten av sandvallen/poolvallen. Fortsätt fylla tills vattnet nått ca 60 cm upp på väggen och sluta därefter påfyllningen. Låt aldrig linern falla tillbaka till poolen.

Fortsätt inte fylla på vatten förrän tills steg 24, 25 och 26 är färdiga.

WARNING: Skär inte några öppningar i linern vid denna tidpunkt.

Steg 24

Fästa linern

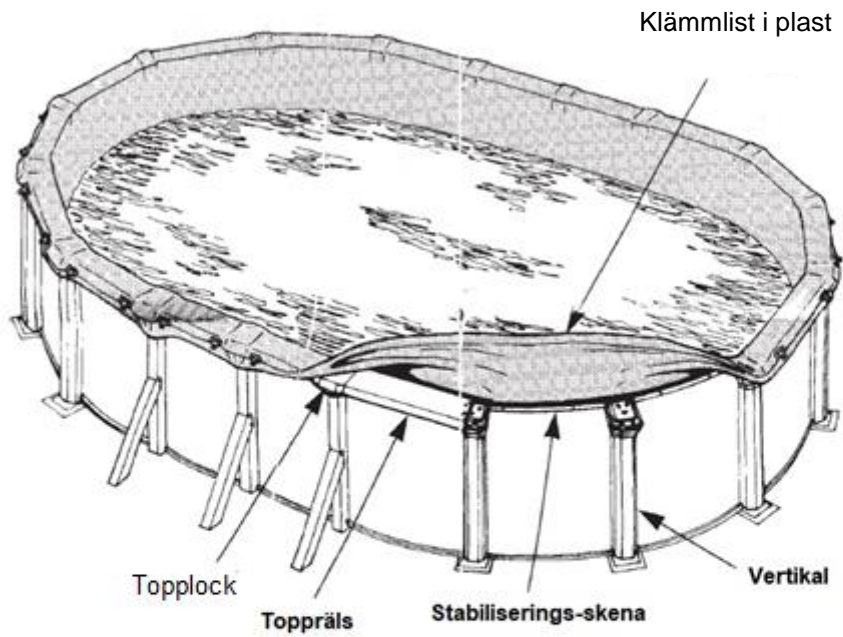

Med hjälp av två eller tre personer - lyft och håll upp linern över tre topprälsar.
Ta bort 3st topprälssektioner från valfri plats. Ta bort 4st topplock samt topp-plattor.

Kontrollera att linern verkligen är hel – särskilt längs svets sömmen.

LÅT ALDRIG LINERN FALLA TILLBAKA NER I POOLEN

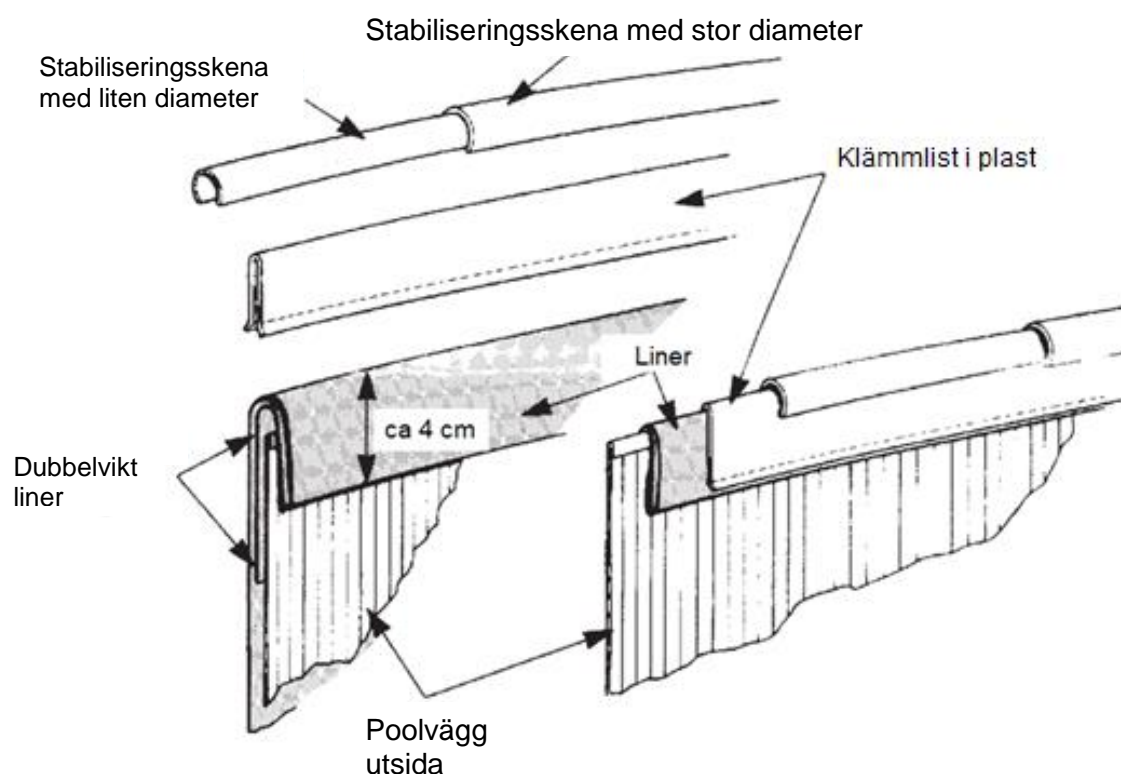

Gör en dubbelvikning på linern som bild visar. Se till att linern verkligen är dubbelvikt där den sitter under plastlisten. Om linern endast ligger enkel, riskerar du att linern "kryper" ut från sin klämda position och faller ner i swimmingpoolen. Vid detta arbete ska du passa på att med handen stryka upp linern mot poolvägen så att inga veck eller rynkor bildas inne i poolen.

Montera nu ner stabiliseringskenorna över klämmorna. Skenor är omväxlande stora och små och de kan skjutas in i varandra (ca 15 cm) och kan justeras lite fram och tillbaka. Notera åter igen att det ska sitta EN stor stabiliseringskena mellan sidostödsvertikalerna. Denna skena är märkt med ett "S".

Om skimmerns sarg kommer att hamna i den dubbelvikta linerns område, ska ett lager linerduk skäras bort för att göra plats för skimmerns fyrkantiga gummipackning som är gränslande.

OBS! Det är endast vid skimmerns ovansarg som den dubbelvikta linern ska klippas till så att den just på denna enda plats blir enkel. Detta beror på att skimmerns gränslande silikonpackning inte med god verkan kan ta emot en dubbelvikt liner på denna plats. Packningen är gjord för att gränsla över poolens stålvägg och ett lager liner (inte två lager).

Sätt tillbaka delar som avlägsnats i steg 25 och upprepa samma steg runt hela poolen. Arbeta med tre breda toppräls åt gången. -- Återigen; låt inte linern falla tillbaka in i poolen när du utför detta arbete.

När nu är poolen nästan färdigmonterad är det dags att ta upp hål i linern för skimmer och retur. I denna del ska du följa instruktionerna för respektive artikel. Tips – när du ska skära/klippa upp det fyrkantiga hålet för skimmern kan du först skära upp ett kryss för att sedan vika trekanterna utåt mot poolens utsida. På så sätt blir linern i sig själv också en tätning i skimmerns sarg (utom just i ytterhörnen). Notera att vissa liners kan vara för tjocka för denna "operation". Jämför silikonpackningens springa och gör en bedömning om du kan göra denna utvikning eller ej.

Starta upp och klorera swimmingpool med något av våra sandfilter: Optima, Atlet eller Royal

Följ anvisningarna i manualen för sandfilter och pumpmotor. Bada inte i poolen med pumpen igång om du inte har jordfelsbrytare (det gör ingenting att vara lite extra försiktig här – vatten och el är trots allt en farlig kombination). Använd medföljande klorinator till klorpucken. Klorpucken ska således inte läggas i skimmerns grovsil. På vår hemsida finns en länk till vår klorleverantör "Saniklar". Där hittar du den hjälp du behöver om något problem uppstår med vattnet. Se nedan under råd och tips hur du startar upp en swimmingpool.

RÅD & TIPS

VATTNET

Vattnet i en swimmingpool måste hållas rent och det sker normalt genom klortillförsel. Klor hindrar tillväxt av alger och bakterier. Du måste skaffa en klormätare så att Du kan kontrollera att vattnets klorhalt håller sig inom 1,0 -3,0 mg/l.

Även pH-värdet i vattnet ska fortlöpande hållas inom 7,2--7,6. Om värdet tillåts sjunka under 7,2 blir vattnet surt och kan ge ögonsveda. och orsaka skador på poolmaterialet. Om värdet ligger över 7,6 känns vattnet fett och blir obehagligt för de badande. Idealområdet för pH-värdet är 7,2-7,6.

VARNING

Lägg aldrig klortabletter direkt i en swimmingpool utan endast i en klorinator. Klor i koncentrerad och fast form kan skada poolduken vid direktkontakt. Blanda aldrig olika poolprodukter med varandra. Tillsätt ALDRIG vatten till klor, tillsätt ALLTID klor till rikligt med vatten.

POOLKEMIKALIER

Ett gott råd till dig som kund är att alltid köpa klorprodukter hos Primastar. Vi har då bättre möjligheter att hjälpa dig om det blir problem. Det kan ibland, beroende på var man bor, vara svårt att få ta i de pooltillbehör man behöver och kostsamma resor till och från återförsäljare kan bli följden. Det är enkelt att före säsongen beställa de varor man behöver för kommande badperiod. Hos oss kan du få hjälp att räkna ut vad du behöver för inför säsongen och du slipper köra runt och leta.

HÄR FÖLJER EN BRA KLORERINGSMETOD.

Uppfylld swimmingpool * Uppstart inför säsongen * Chockklorering

Vårt chockklor Saniklar Super Boost är ett ostabiliserat (ger inte klorblockering) lösligt granulat som kan användas i alla typer av pooler för daglig klorering och periodvis chockklorering.

Dosering:

1. Mät poolens klorhalt med pooltestern och justera till 1 - 3 mg/l.
2. Om klor-värdet sjunker under 1 mg/l, tillsätt (helst på kvällen) 100 g =1 dl Super Boost per 25 m³ vatten.
3. Justera pH till 7,0–7,4 före tillsättning Sprid ut den rekommenderade mängden av produkten över största möjliga yta, framför allt på poolens djupaste delar, för att undvika risken av att poolmaterialet bleks. Cirkulationspumpen skall gå under och efter tillsättningen. Efter cirka 15 minuter kan effekten kontrolleras genom en ny klormätning.

Chockklorering vid uppstart av pool:

4. Vid nyfyllning eller uppkörning vid säsongstart behövs en klorchock. Tillsätt då 500 g = 5 dl Super Boost per 25 m³ vatten.

*Lägg en puck "Maxi 2000" i klorinatorn (en 200g puck = 1 vecka för 25 kbm vatten). Nedan har vi räknat ut hur länge en puck ska vara. Lite underdosering är bättre än överdosering. över angivna dagar. (Klorpucken tenderar att sänka pH värdet)

*Blir pH-värdet för högt/lågt använder Du pH-Minus respektive pH-Plus. Se värdena under rubriken "Vattnet" ovan. Tänk på att när Du chockkloreras en swimmingpool ökar pH värdet. Vänta ett dygn innan Du sätter in pH-Minus eftersom värdet brukar stabilisera sig.

*När värdena är stabiliserade ska poolvattnet bevakas dagligen i början. När Du efter en tid blir mer van, kan intervallerna öka. Varmt poolvatten förbrukar mer klor än kallt vatten.. Justera med chockklor när DPD värdena sjunker (se anvisning på burken). Var noga med pH-värdena. Använd **aldrig** mer puckar än vad som föreskrivs utan justera med chockklor.

NET´SKIM

Använd alltid Net´Skim i skimmer-korgen. Det är ett speciellt mellanfilter, som sätts runt skimmer-korgen. Du sparar både pengar och rengöringsarbete. Huvudfiltret blir inte igensatt så snabbt. Net´Skim filtret tar även hand om det mesta av det du "bottensuger" upp ur poolen. Bara de allra minsta partiklarna går igenom och vidare mot huvudfiltret. Net´Skim filtret, som alltså skonar huvud-filtret, är lätt att tömma och sätta tillbaka. Var noga med att tömma filterkorgen i skimmern. Löv och annat skräp **får inte** blockera vattenflödet för mycket. I så fall kan filterpumpen gå torr och förstöras pga överhettning (genom vattenbrist).

BOTTENSUGNING

Stäng av motorn och öppna locket på skimmern. Sätt adaptorn för bottensugaren ovanpå grovsilen/filterkorgen. Tryck fast slangen på bottensugarens munstycke och för ner den i vattnet. Fira ner resten av slangen lodrätt så den hela tiden blir **vattenfylld** (det går ej att fylla slangen genom att dränka hela slangen). Vik sedan ut vippluckan och för in slangen och för den på adapterplattans stös (pip). För att inte få all smuts ner i huvudfiltret använd alltid Net´Skim runt grovsilen. Net´Skim förfilter/strumpa skonar huvudfiltret och detta behöver inte rengöras så ofta som annars. Väljer man att ta bottensugarslangens upp över poolkanten och ner i adaptorn (vilket är helt ok) så håll handflatan för slangöppningen så att ingen luftficka bildas. -- Glöm inte att ta bort adaptorplattan från skimmern när du är klar med bottensugningen.

POOLTÄCKE – ÖVERDRAG

Låt poolskyddet vara på din swimmingpool när poolen ej används. På så sätt behåller du värmen bättre i poolen och slipper få i en massa nedfallande skräp från träd och annat. Har du vårt soltäck, räcker det oftast med detta (bubblorna ska ligga neråt). Men av säkerhetsskäl bör man lägga poolskyddet ovanpå soltäck. Särskilt om du inte har full uppsikt över poolen

STEGEN.

Lägg en gummimatta (bilmatta t.ex.) under fötterna på stegen inne i poolen för att skona poolduken i botten. Ta alltid ur stegen efter badet (avser vår galvaniserade stege). Det klorhaltiga poolvattnet i kombination med fel pH-värde kan angripa stegen. Om stegen visar tecken till att vilja rosta kan man det vara en god idé är att måla stegen med "Hammarlack". Detta kommer att bromsa ytterligare rost men inte permanent förhindra den. Även en rostfri stege kan visa tendenser att få "rostrinningar" vid stegens fastsättningsbultar i ledstängerna. Detta beror på att det sitter fastsvetsade muttrar inne i rören och själva svetsningen har påverkat rostfriheten negativt just vid dessa punkter. Rinningarna är mycket lätta att gnida bort med lite Autosol eller liknande och bör framför allt göras i samband med vinterförvaringen. Då glänser stegen som ny igen till våren.

VINTERFÖRVARING

Städa poolen noggrant så att botten är helt fri från grus, småsten mm.
Chocklorera och överklorera ca 50%

Töm ner vattennivån till skimmerns nedre kant. Ta bort alla lösa delar i skimmern. Koppla bort slangarna och sandfiltret. Dränera sandfiltret och pumphuset och torka rent. Förvara dessa delar inomhus. Se separat manual för sandfilter och pumphuset.

Lägg i 5–10 plastdunkar delvis fyllda med sand som flyter med näsan ovanför vattenytan. Lämpliga dunkar är 5 liters dunkar (en del kallar dem hembränningsdunkar). Man kan istället för dunkar lägga ett antal frigitblock i storlek ca: 60x60 som är enklare. Dunkarna/frigitblocken tar bort sprängverkan när poolvattnet fryser till och tjänar som stöd för överdraget när det kommer regn och snö.

Låt täcket flyta på vattenytan. Det får ej spännas som ett trumskinn. Spänn fast pooltäckets noga. Om Din swimmingpool står ovan mark, så ta gärna en rulle sträckfilm (samma film som man använder att filma in varor på pallar vid transport) och filma in hela poolväggen. Detta håller pooltäckets fast på utsidan när höststormarna sätter igång och skyddar poolväggen under vinterhalvåret. Små skador på poolväggen från sand och småsten (som stenskott på en bil) kan senare orsaka rostangrepp. Småskador måste genast målas över med lite klar nagellack eller färg. Pooltäckets kan ibland behöva hållas nere med några små stenar. De läggs på täckets ovansida runt om; en bit från poolkanten. Detta hindrar blåst från att skapa ballongverken inne under pooltäckets. Tänk på att det kan blåsa hårt.

Du måste vara mycket uppmärksam på att dränera pooltäckets när det har regnat mycket. Pooltäckets samlar stora mängder regnvatten, som om det inte dräneras bort i värsta fall kan knäcka poolväggen. Dräneringen sker på samma sätt som när man slingar/knycker bensin från egen eller annans bil. Tänk på att ett täcke som får ligga och fladdra som en flagga förstörs på mycket kort tid. Gäller både vinter och sommar.

POOLDUKEN

Var observant på om du får hål i poolduken. Ett hål måste lagas omgående. Vatten som får stå mellan poolduken och stålväggen en längre tid skapar rostangrepp på poolväggen insida. Om detta läckage får fortsätta ostört "åravis" kommer det klorhaltiga vattnet att förstöra poolväggen.

KONTROLLERA SKIMMER OCH GENOMFÖRINGAR I POOLVÄGGEN

Gör en årlig kontroll av de genomföringar du kommer åt i första hand, skimmern och returloppet. Skruva bort och kontrollera att det inte finns någon läcka. Finns läcka ser man i regel lite tendenser till rost. Slipa bort detta, måla på med rostskyddsfärg och återmontera.



Har du något bra eller roligt tips?
Hör av dig till oss så att även andra kunder kan få del av tipsen.
Använd e-mail: pooler@primastar.nu

Primastar AB
Bårslövsvägen 3
253 73 GANTOFTA

Telefon:
042 - 15 82 00
042 - 15 75 30

Reg.nr:
556587-7254

Postgiro:
49 01 84 - 9

Bankgiro:
335-3158

Hemsida: www.primastarpool.se

E-mail: pooler@primastar.nu